

# TUTORIAL MASKER KAIN

<https://www.cdc.gov/coronavirus/2019-ncov/prevent-getting-sick/cloth-face-cover.html>

# REKOMENDASI CDC

- Memakai masker kain di area public di mana metode *social distancing* lain tidak bisa diterapkan
- **TERUTAMA** di wilayah transmisi lokal
- Masker tidak dianjurkan pada anak di bawah usia 2 tahun, orang dengan kesulitan bernapas, tidak sadar atau sulit membuka masker sendiri tanpa bantuan
- Masker yang direkomendasikan **BUKAN** masker bedah ataupun N95

# Bahan

1. Dua kain katun persegi panjang berukuran 25x15 cm
2. Dua potongan karet elastis berukuran 15 cm (misal : gelang karet, tali, strip kain, atau ikat rambut)
3. Jarum dan benang
4. Gunting
5. Mesin jahit

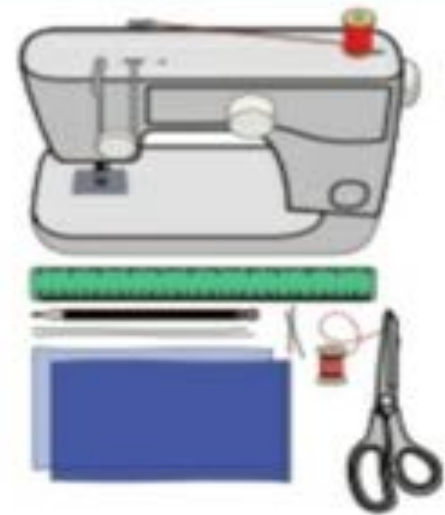

# Tutorial

# 1

- Potong dua buah kain katun masing-masing berukuran 25x15 cm.
- Gunakan kain dengan anyaman yang rapat seperti quilting atau *cotton sheet*.
- Tumpuk/satukan dua kain tersebut

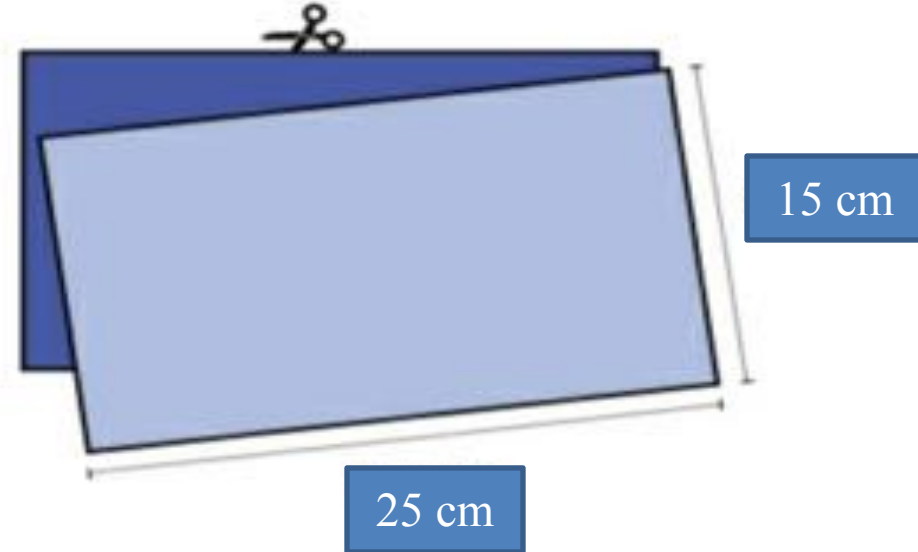

# Tutorial

- Lipat sisi panjang 0,625 cm dan jahit
- Lalu lipat sisi lebar 1,25 cm dan jahit ke bawah, sehingga terdapat lubang di sepanjang sisi lebar tersebut

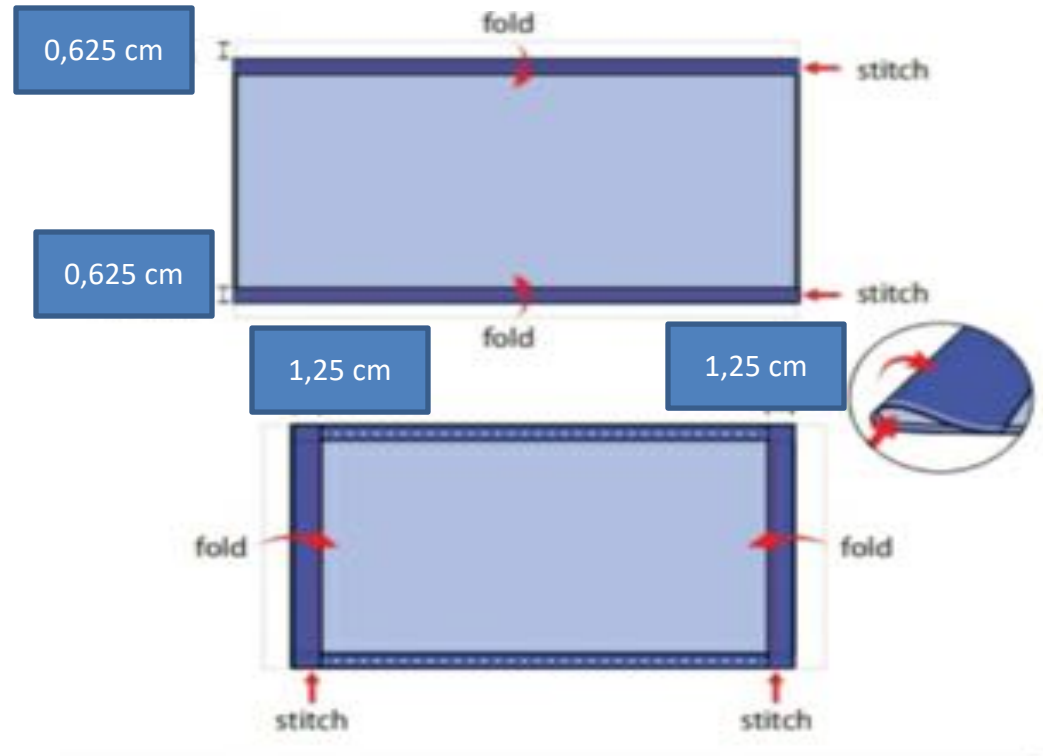

# Tutorial

- Masukkan karet elastik melalui keliman setiap sisi masker., kemudian diikat.
- Jika hanya mempunyai tali, buat ikatan di belakang kepala.

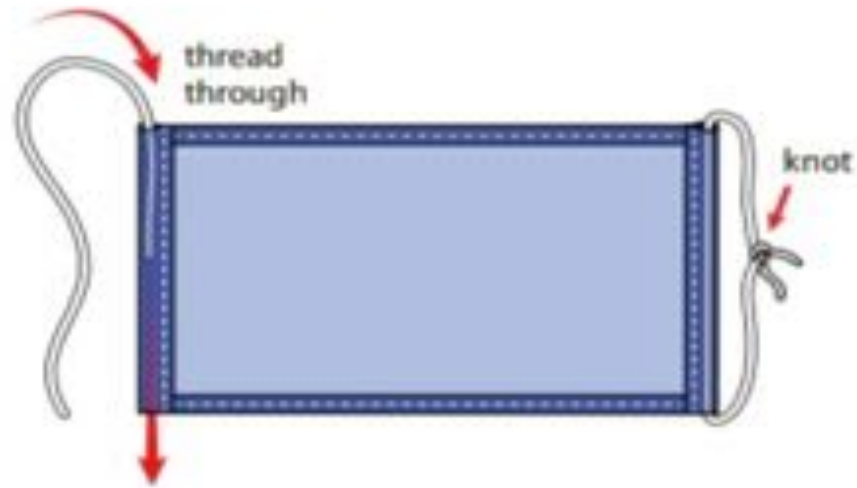

# Tutorial

# 4

- Tarik karet elastik dengan lembut sehingga simpulnya diselipkan di dalam keliman.
- Kerutkan masker dan sesuaikan dengan bentuk wajah.
- Jahit karet elastik ke kain masker supaya tidak bergeser ketika digunakan.

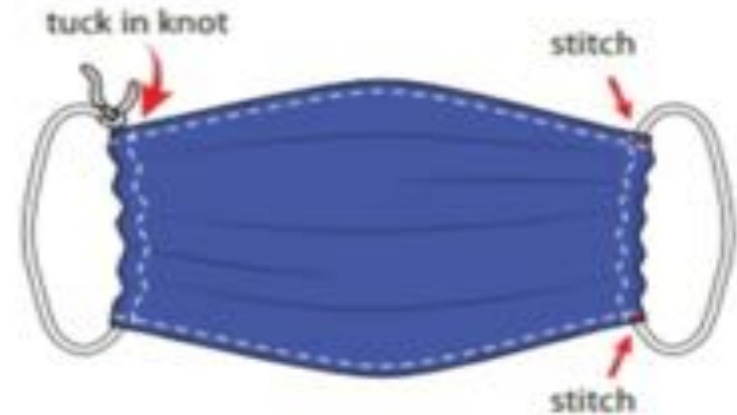

TERIMA KASIH